

# ORWAK POWER 3325

ORWAK POWER to linia dynamicznych belownic działających w oparciu o innowacyjny system hydrauliczny. Mocniejsze, szybsze, inteligentniejsze rozwiązania, które czynią gospodarkę odpadami jeszcze bardziej rentownym procesem oszczędzającym Państwa koszty! Model 3325 to wybór doskonały zarówno do folii jak i plastiku. Belownica wyposażona jest w drzwi wahadłowe, a siła nacisku jest taka sama jak w przypadku modelu 3320, jednak jej konstrukcja pozwoliła na zwiększenie skoku tłoka.



OPTIMALIZACJA  
CZASU PRACY



WAGABELI



Complies to  
**EN 16500**  
Safety standard

ORWAK

## KORZYŚCI



### OSZCZĘDNOŚĆ CZASU

Mniej czasu spędzonego na gospodarce odpadami, to więcej czasu przeznaczonego na kluczowe czynności.

### OSZCZĘDNOŚĆ PRZESTRZENI

Belownica błyskawicznie ogranicza przestrzeń zajęta przez odpady zapobiegając ich składowaniu w przejściach i alejkach.

### WIĘKSZY STOPIEŃ ZAGĘSZCZENIA

Optymalne zagęszczenie = mniejsza objętość odpadów transportowanych do recyklingu lub miejsc składowania. Rzadsze transporty oznaczają ograniczenie kosztów oraz emisji CO<sub>2</sub>.

## DLACZEGO ORWAK POWER?

- Wydajne prasowanie dużych ilości odpadów.
- Niska wysokość urządzenia umożliwia łatwy transport i instalację niemal w każdym miejscu.
- Inteligentne funkcje umożliwiające komunikację wewnętrzną i zewnętrzną.

**ORWAK**  
PART OF **SULO** GROUP

# ORWAK POWER 3325

Rozwiązanie idealne do kartonu i miękkiej folii

## TRWAŁOŚĆ

Długoletnie doświadczenie i dążenie do udoskonalania produktów doprowadziły nas do zastąpienia, stosowanych nadal przez innych producentów, napędów hydraulicznych z dodatkowym mniejszym siłownikiem w środku, nowoczesniejszym mechanizmem. Nasza **innowacyjna koncepcja** polega na odwróconym funkcjonowaniu siłownika. Główna praca wykonywana jest w trakcie chowania siłownika, a nie jego wysuwania. Zalety tej technologii:

- położenie cylindrów w najstabilniejszym punkcie w momencie największego przyrostu ciśnienia
- długi skok tłoka

Powyższe rozwiązanie zapewnia prasowanie ogromnych ilości odpadów w bele o bardzo dużym stopniu zagęszczenia.

## SZYBSZE DZIAŁANIE

Jeszcze szybsze działanie, by nadążyć za Twoimi potrzebami:

- Jeszcze większa wydajność, przy jednocześnie mniejszym zużyciu energii niż w dotychczasowych systemach belujących!
- Niezwykle krótki cykl belowania – tylko 24 s!
- Funkcja autostartu!

Wybór opcji prasowania dla tektury lub folii  
Wskaźnik gotowości beli  
Kontrolka serwisu



Wybór rozmiaru beli

- Niska wysokość urządzenia umożliwia łatwy transport i instalację niemal w każdym miejscu
- Ciche działanie
- Intuicyjny panel sterowania
- Przełącznik wyboru materiału: HP (karton), LP (folia)
- Wskaźnik gotowości beli
- Możliwość wiązania bel taśmą lub drutem

## ORWAK POWER 3325 JEST IDEALNA DO:

### PAPIER

- Makulatura
- Ścinki

### FOLIA

- Folia stretch
- Worki plastikowe

## INTELIGENCJA

**Błyskotliwe urządzenia:** ORWAK POWER 3325 wyposażony jest w specjalny sterownik, który umożliwia przechowywanie danych, kontrolę techniczną oraz komunikację wewnętrzną i zewnętrzną. Dodatkowo, belownice ORWAK POWER, spełniają najwyższe możliwe normy bezpieczeństwa.

### ORWAK CONNECT

Urządzenie gotowe w każdym momencie na podłączenie opcjonalnej funkcji Orwak Connect. Oparta na komunikacji sieciowej usługa umożliwia belownicy wysyłanie aktualizacji, ostrzeżeń, a także istotnych informacji, w tym statystyk belwprost do komputera operatora.

### OPCJA PRASOWANIA FOLII

Urządzenie wyposażone jest w specjalny moduł prasowania folii, który aktywowany jest w trybie manual LP. Płyta prasująca pozostaje w dolnym położeniu i utrzymuje materiał pod naciskiem przez 5 minut zapewniając lepszy efekt prasowania.

Spełnia europejską normę bezpieczeństwa EN 16500:2014.

## DANE TECHNICZNE

WYMIARY					
A	B	C	D	E	F*
2380 mm	1775 mm	1060 mm	2325 mm	1153 mm	1980**

\* Wysokość transportowa

\*\* Stopki transportowe zwiększają wysokość o 70 mm, ale mogą zostać usunięte po rozładowaniu maszyny

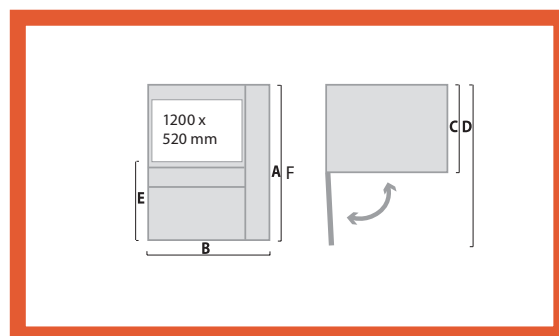

## SPECYFIKACJA TECHNICZNA

OTWÓR ZAŁADOWCZY	CYKL PRACY	SIŁA NACISKU	WYMIARY BELI	WAGA BELI	WAGA MASZYNY	POZIOM HAŁASU	KLASA BEZPIECZEŃSTWA	ZASILANIE
Szerokość: 1200 mm Wysokość: 520 mm	24 s	26 ton, 260 kN	Szerokość: 1200 mm Głębokość: 800 mm Wysokość: 1150 mm	Karton: do 400 kg Folia: do 450 kg	1080 kg	≤ 65 db (A)	IP 55	3-fazowe 3x400 V 50 Hz,

Producent zastrzega sobie prawo do zmian parametrów technicznych bez uprzedzenia. Masa beli/worka/pojemnika zależy od rodzaju prasowanego materiału.

### Orwak Polska Sp. z o.o.

ul. Starorudzka 10B, 93-418 Łódź

Tel: +48 42 648 79 17, Fax: +48 42 648 21 85

E-mail: info.lodz@orwak.com, www.orwakpolska.pl